

本書では操作手順の概略のみを説明しています。
ユーザーズマニュアルをよくお読みのうえ、
安全に正しくお使いください。

1 用紙を給紙棚にセットします。
(用紙をセットする前に給紙棚レバーが下がっていることを確認してください。)

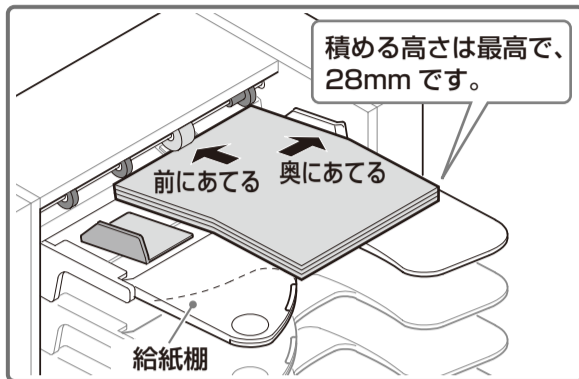

2 手前側ガイドをセットします。

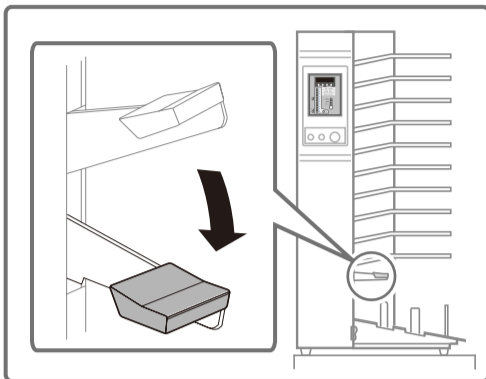
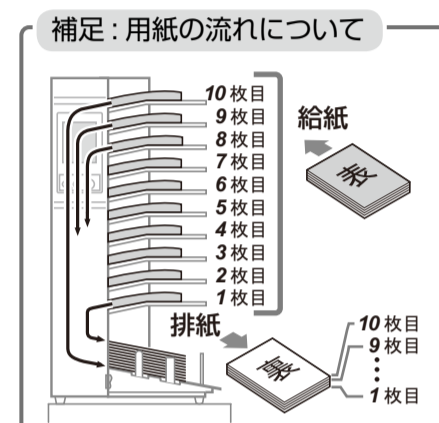
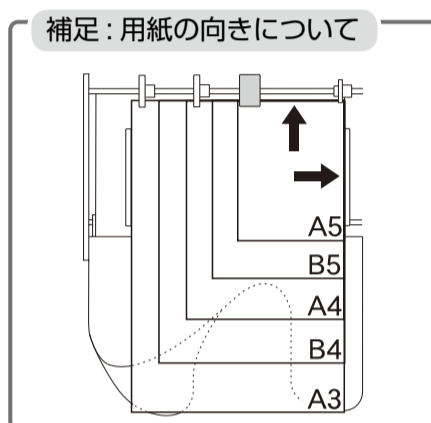
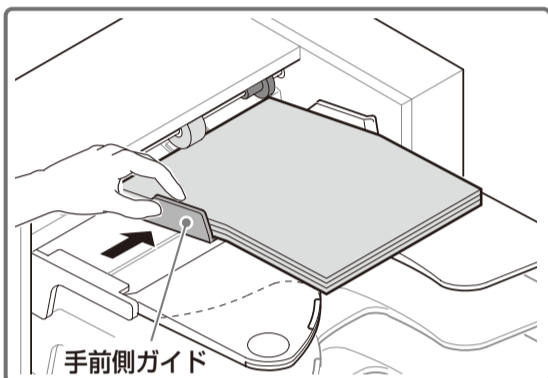

3 ストッパーと手前側ガイドをセットします。

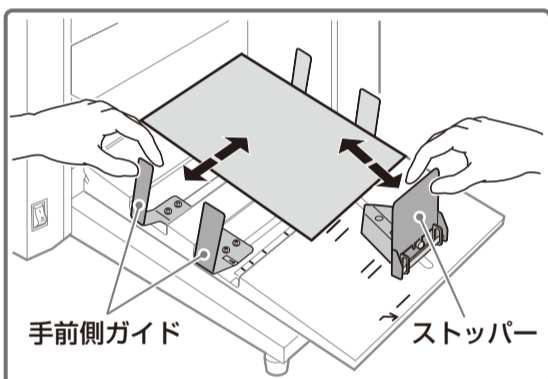

4 電源スイッチを入れます。

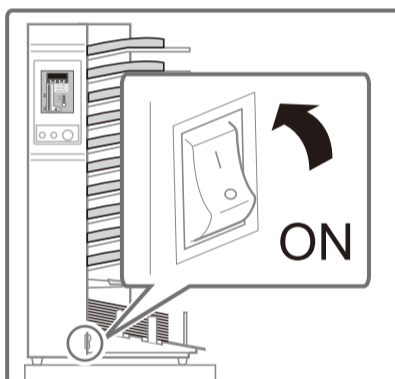

5 給紙棚レバーを上げます。

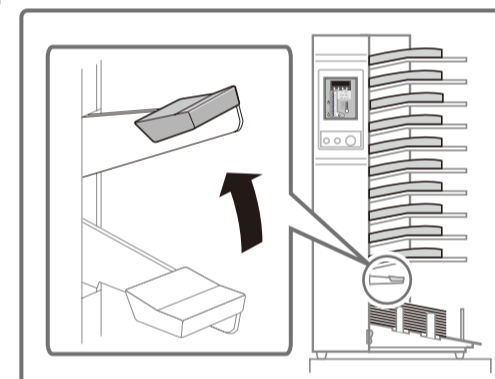

6 チェックボタンを押します。

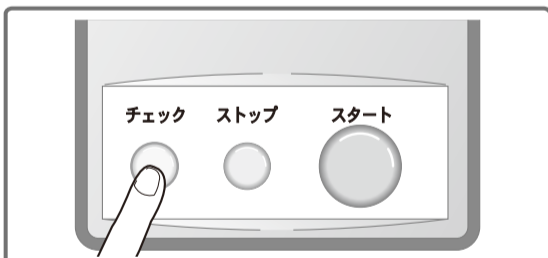

- 用紙が1セット丁合され、紙受け部に排出されます。このとき、用紙サイズ、用紙が積まれている給紙棚数を丁合機が記憶します。

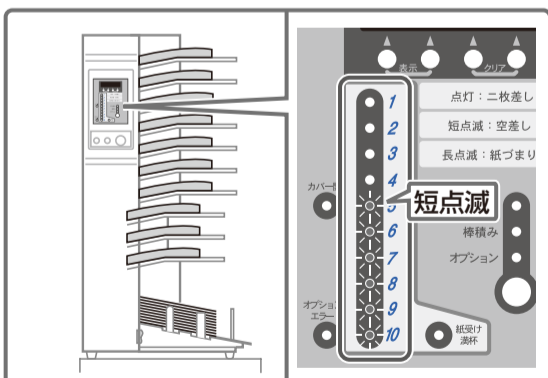

- このとき、用紙が積まれていない棚と、用紙が積まれているが給紙されなかった棚のランプは、短点滅します。

8 スタートボタンを押します。



7 丁合物を確認します。

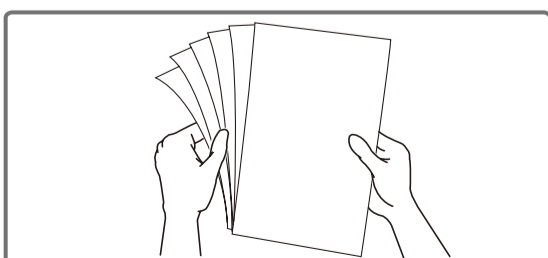

- 丁合物のページ順と枚数を確認めます。
- ページが異なっているとき、枚数が合わないときはもう1度チェックボタンを押してテスト丁合し、確認します。

9 丁合物を取り出します。

