

# Horizon

セミオート糸かがり製本機

## FX-50

フロント給紙と、サイド給紙に対応した  
小・中ロット向け大型本の制作に  
最適なソリューション。



### 特長

#### 自動カットシステム



固定刃と真空バキュームを利用した自動カットシステムを搭載し、ブックブロック毎に糸を自動でカットします。

#### ストップバッファ



本体両側に装備された2つのストップバッファは、鞆への移動距離を最短にするように設計されています。小・中サイズの折丁を綴じの際に最適です。

#### タッチスクリーン



3インチのタッチスクリーンから折丁の枚数入力や、綴じたブックブロックを切り離すための糸切り設定を行います。

# オプション

- SMYTH Folding Unitを追加すると、デジタル印刷向けセミオート折り・糸かがり製本機 SMYTH DX-50に拡張可能です。SMYTH Folding Unitは、シート用手動給紙ステーションと、クロス折りユニットで構成され、シートの折り、丁合、糸綴じ、糸切りを自動で行います。



## 製品仕様 機械寸法 (単位: mm)

(正面図)

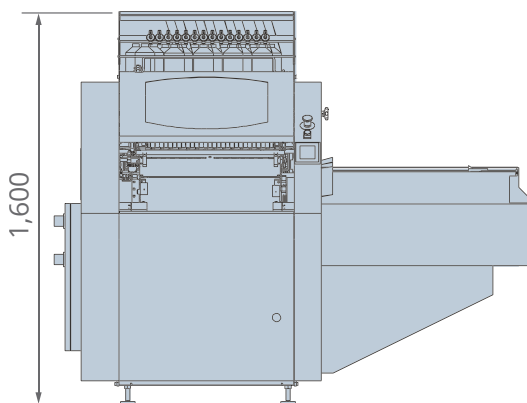

(上面図)

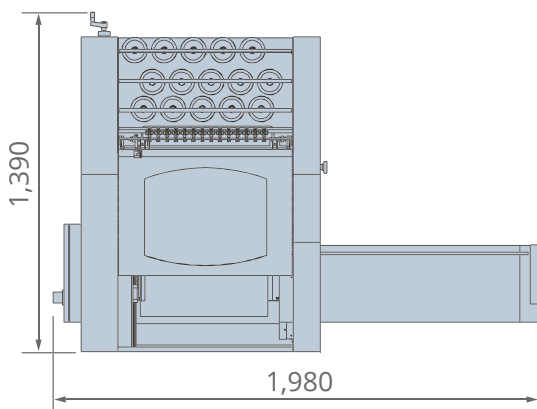

FX-50	
機械速度	前面給紙時: 14 回転 / 分以上 側面給紙時: 16 回転 / 分以上
折りサイズ	 前面給紙時 幅 × 長さ 最小 100 × 125 mm 最大 550 × 510 mm 側面給紙時 幅 × 長さ 最小 100 × 125 mm 最大 350 × 510 mm
紙質	50 ~ 150 g / m <sup>2</sup>
折り厚み	最大 1.2 mm
ステッチ数	14
ステッチ長	18 mm
定格電力	0,8 kW
電源	3相 230 V, 50 Hz
最大空気消費量	200 NL/min. 7 bar <sup>*1</sup>
機械質量	520 kg
機械寸法	幅 1,980 × 奥行 1,390 × 高さ 1,600 mm

※用紙の種類や使用環境が、精度に影響を及ぼす場合があります。

※ 1: 機械を正常に動作させるためには、外部から供給される空気は、乾燥している必要があります。

# Horizon

ホリゾン・ジャパン株式会社 [www.horizon.co.jp](http://www.horizon.co.jp)

本社 〒101-0031 東京都千代田区東神田2-4-5 東神田堀商ビル5F  
TEL. 03-3863-5361 (代) FAX. 03-3863-5360

東京支社 〒132-8562 東京都江戸川区松江5丁目10-9  
TEL. 03-3652-7631 (代) FAX. 03-3652-8083

京都支社 〒601-8206 京都府京都市南区久世大藪町510  
TEL. 075-933-3060 (代) FAX. 075-933-4025

福岡営業所 〒813-0034 福岡県福岡市東区多の津4-12-17  
TEL. 092-626-8111 (代) FAX. 092-626-8112

仙台サービスセンター 〒984-0002 宮城県仙台市若林区卸町東1-7-31  
TEL. 022-782-2821 (代) FAX. 022-782-3068

## MORE AT HORIZON.CO.JP



\* このカタログの記載内容は、2026年2月現在のものです。

\* 安全にお使いいただくために、ご使用前にユーザーズマニュアルをよくお読みの上、正しくご使用ください。

\* 製品の仕様・外観は、改良のため予告なく変更することがあります。あらかじめご了承ください。

\* 環境や条件により、仕様が変動することがあるため、十分な事前確認の上でご使用ください。