

Horizon

電動断裁機

APC-450

コンピュータ制御による高精度な小型断裁機



製品動画はこちら



特長

簡単操作

プログラム断裁

30コース、99工程(合計300点)をメモリー登録でき、テンキー操作による寸法入力作業や四則計算が可能です。また、カード類の分割断裁や用紙の半裁、製本後の仕上げ断裁など、繰り返し断裁の作業効率が向上します。

ファンクション断裁

頻繁に行う断裁プログラムを3つまで登録することができます。ファンクションキーを押すことで登録された断裁作業のジョブ設定を瞬時に呼び出すことができ、作業の効率化に貢献します。



ファンクションキー

高精度な断裁

断裁物を固定するプレッシャーには、万力方式の自動締め機構を採用しています。カッター動作よりも先に断裁物を強力に自動固定することで、正確でスムーズな断裁が行えます。

安全性重視の設計

厚生労働省が定める労働安全衛生法※に基づいた安全装置の型式検定(2種類)に合格した製品で、安心してご使用いただけます。また、カッタースイッチは両手操作式のため片手の操作では動作しません。

※労働安全衛生法(第42条)の規定に基づき、紙断裁機は安全装置の構造規格に合格した装置が取り付けられていなければご使用になれません。

型式検定合格番号



■ 第TA629号



■ 第TA573号

エリアセンサーを搭載した安全重視の断裁機

カットラインで断裁位置を確認

断裁刃が下降する位置にLEDライトでカットラインを示します。実際の断裁位置を確認できるため、見当合わせや現物合わせの作業をスムーズに行えます。

エリアセンサーを標準装備

エリアセンサーが遮られると瞬時にカッターが停止します。安全に関する国際規格で安全カテゴリ4に対応したセンサーを採用しています。本体だけでなくエリアセンサーも個別で型式検定に合格し、従来機よりもさらに安全性が向上しました。

※写真内の点線はエリアセンサーのイメージ図です。

エラー検知

動作中に不具合が発生した場合は、操作パネルにエラーメッセージを表示します。また、電気回路には安全リレーを採用した安心設計です。

多様な用紙サイズに対応

バックゲージの用紙当ての突起を細かく配置すると、名刺などの小サイズの用紙も断裁できます。バックゲージは0.1 mm単位で微調整が可能です。また、自動突出し機能を搭載しており、断裁後の用紙の取出しがスムーズかつ安全に行えます。



※実際はカバーで覆われている部分の写真です。

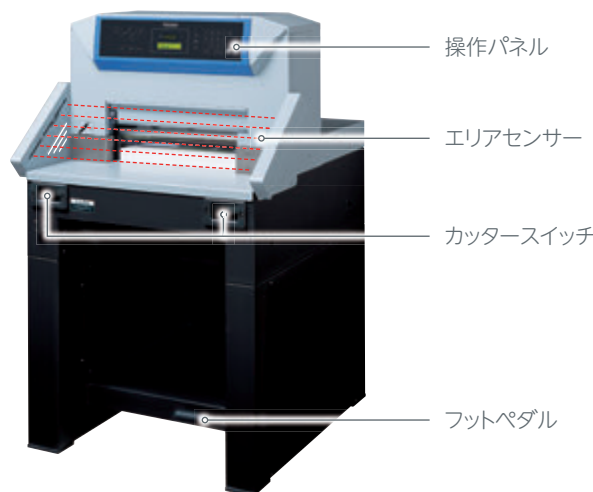

フットプレス機能

自動プレスにより断裁物のズレを防ぐフットプレス機能を標準装備しています。用紙を先に固定することで、波うちやカールした用紙も確実に断裁できます。

消耗品

- C-45 スペアカッター
- CS-45A カッティングスティック (10本)
- プレッシャー補助板
- グリース

機械寸法 (単位: mm)

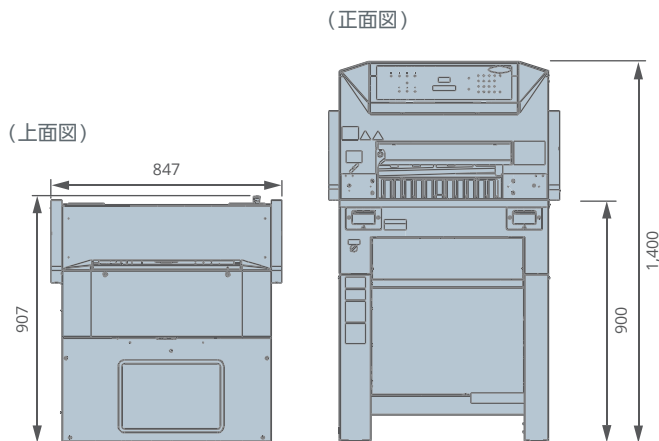

製品仕様

APC-450	
断裁幅	最大 450 mm
断裁高さ	最大 60 mm
断裁奥行	最大 450 mm 最小 40 mm
プレス方式	自動締め方式 10 kN (1,000 kgf)
記憶容量	30コース、99工程 (合計 300点)
突出し量	50 mm
断裁速度	9秒 / サイクル (50 Hz) 8秒 / サイクル (60 Hz)
安全装置型式検定合格番号	第TA629号 (APC450-SU型) 第TA573号 (LCE305-SU型)
電源	単相 100 V, 50 / 60 Hz
消費電力	単相 100 V, 50 / 60 Hz, 900 W
機械寸法	幅 847 × 奥行 907 × 高さ 1,400 mm
質量	321 kg
その他の機能	カッティングライン (白色LED) 付き プログラム断裁機能 (四則計算キー付き) エリアセンサー付き、断裁後自動突出し機能 0.1 mm単位の微調送りボタンとデジタル表示、つぶしモード
主な付属品	スペアカッター (1枚)、カッター交換工具

Horizon

ホリゾン・ジャパン株式会社 www.horizon.co.jp

本社 〒101-0031 東京都千代田区東神田2-4-5 東神田堀商ビル5F
TEL. 03-3863-5361 (代) FAX. 03-3863-5360

東京支社 〒132-8562 東京都江戸川区松江5丁目10-9
TEL. 03-3652-7631 (代) FAX. 03-3652-8083

京都支社 〒601-8206 京都府京都市南区久世大蔵町510
TEL. 075-933-3060 (代) FAX. 075-933-4025

福岡営業所 〒813-0034 福岡県福岡市東区多の津4-12-17
TEL. 092-626-8111 (代) FAX. 092-626-8112

仙台サービスセンター 〒984-0002 宮城県仙台市若林区御町東1-7-31
TEL. 022-782-2821 (代) FAX. 022-782-3068

MORE AT
HORIZON.CO.JP



* このカタログの記載内容は、2024年6月現在のものです。
* 安全にお使いいただくために、ご使用前にユーザーズマニュアルをよくお読みの上、正しくご使用ください。
* 製品の仕様・外観は、改良のため予告なく変更することがあります。あらかじめご了承ください。
* 環境や条件により、仕様が変動することがあるため、十分な事前確認の上でご使用ください。

240610/CT00011-05