

Horizon

PF-40L



大型紙折機の機構をコンパクトボディに搭載!

PF-40Lは、エアロータ給紙や流し台による幅寄せ機構を搭載した、高い精度と使いやすさを兼ね備えた紙折機です。
 小型紙折機でありながら、A4仕上りの内三つ折^{*1}を折ることができます。

*1 用紙長さ630mmの時、内三つ折のみ可能。



写真は、オプションの専用台MT-40L付です。

簡単な操作で折り形を自動設定

2枚の自動バックルを装備しており、二つ折、三つ折、片袖折など様々な折り形で折ることができます。コントロールパネルから用紙サイズや折り形を選択し、簡単な設定で各部分が自動でセットされます。折りズレ補正機能や0.1mm単位の微調整機能を備えているため、高精度な折りが可能です。

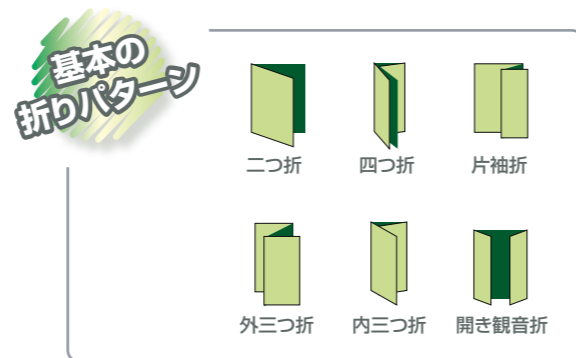

シンプルな操作パネル

用紙サイズと折りパターン(6種類)を選択するだけで、各部分が自動セットされます。幅広い紙質に対応するための各種調整も操作パネルから設定できます。プリセット機能、ポーズ機能など便利なプログラム機能も搭載しています。



- メモリー登録機能**
規格外の寸法の用紙や、特殊な折り形は、20パターンまでメモリー登録できます。
- エア調整機能**
用紙の種類に応じてエア量の調整が行えます。52.3g/m²の薄紙から157g/m²の厚紙まで、幅広い用紙の給紙に対応します。
- スピード調整機能**
作業内容や環境に合わせて5段階のスピード調整ができます。静音性を重視したモードやクラス最速の390枚/分(A4二つ折)の高速折りが可能なモードなど、用途に合わせて設定できます。

エア給紙で幅広い紙質に対応

ホリゾン独自のエアロータ給紙により、毎分390枚(A4二つ折)の高速処理と幅広いメディアの給紙に対応します。デジタル印刷による用紙の波打ちやカール、パウダーのかかったすべりやすい用紙も安定した給紙が行えます。

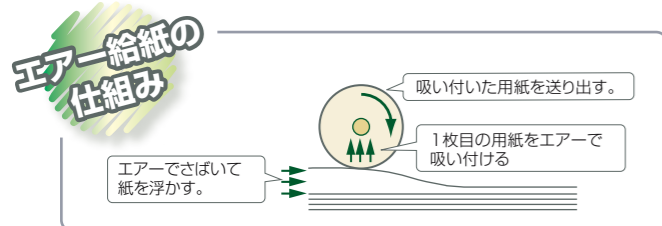

1,300枚の大容量給紙

大容量の給紙トレイ105mm(上質紙64g/m² 1,300枚)を装備しており、大量の折り作業も効率よく行えます。



美しく、しっかりとした折り品質

ウレタンゴムローラによる確実なグリップで美しく、折り目のしっかりとした折りを実現します。ダイヤル式のローラギャップ調整機構により、薄紙から厚紙まで、幅広い紙質に対応します。



確実な見当出しと用紙搬送

大型紙折機と同様に、流し台を使用した用紙寄せ機構を採用しています。長くなった流し台は、高精度な見当出しを行い、高い折り品質を実現します。



多量の用紙を美しくスタック

A4サイズの二つ折で約1,000枚のスタックが可能です。独自のコンベア制御で折り上がった用紙が美しくスタックされるため、用紙の取り扱いがスムーズに行えます。

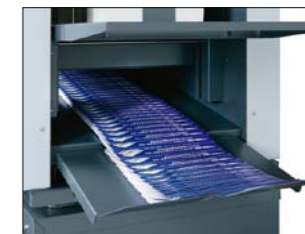

写真は、オプションの専用台MT-40L付です。

簡単メンテナンス

用紙のジャム処理や折りローラの清掃などが簡単にできる構造で、誰もが簡単にメンテナンスを行えます。



用紙をのせて、紙サイズと折り形を選ぶだけでセットアップ完了。どなたでもすぐに作業できます!



用紙をセット

サイズ・折り形を選択

スタート

できあがり

PF-40L 仕様

用紙サイズ	最大：幅 320 × 長さ 630 mm (長さ 470 mm 以上の用紙はストッパーの設定範囲内での折りのみ可能) 最小：幅 125 × 長さ 128 mm
対応規格サイズ	A3, A4, B4, B5
紙質	52.3~157 g/m ² (四六判 45~135 kg) 上質紙、中質孔版紙、再生紙、アート紙・コート紙 (63~125kg)
給紙積載量	最大 105 mm (上質紙 64 g/m ² [55 kg] 1,300枚)
折り形	二つ折・四つ折・片袖折・外三つ折・内三つ折・開観音折
処理速度	最高390 枚/分 (A4 二つ折)
その他の機能	トータルカウンター (最大 9,999 まで) プリセットカウンター (最大 9,999 まで) プリセットポーズカウンター
電源	単相 100 V, 50 / 60 Hz
消費電力	50 Hz / 60 Hz : 520 W 待機時(省エネモード中) 50 Hz / 60 Hz : 40 W
機械寸法	幅 1,560 × 奥行 630 × 高さ 770 mm (本体) 幅 1,154 × 奥行 533 × 高さ 530 mm (台 MT-40L)
質量	135 kg (本体) 28 kg (台 MT-40L)

*安全にお使いいただくために、ご使用前に取扱い説明書をよくお読みの上、正しくお使い下さい。
*商品の仕様・外観は、改良のため予告なく変更することがあります。あらかじめご了承下さい。

機械寸法 (単位:mm)

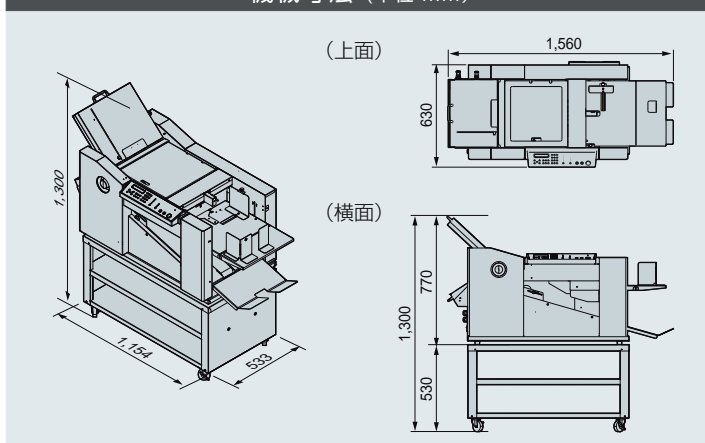

ホリゾンの紙折機シリーズ

■ PF-39 : コロ給紙・セミオートタイプ

■ PF-40L : エアー給紙・オートタイプ

■ AF-406T6A : エアー給紙・モジュラータイプ



■ 仕様比較表

	PF-39	PF-40L	AF-406T6A
給紙方式	フリクション方式	エアーロータ方式	エアーロータ方式
用紙サイズ (幅 × 長さ)	最大 : 365 × 610 mm 最小 : 90 × 128 mm	最大 : 320 × 630 mm 最小 : 125 × 128 mm	最大 : 400 × 650 mm 最小 : 50 × 100 mm
紙質	上質紙52.3~157 g/m ²	上質紙52.3~157 g/m ²	上質紙35~157 g/m ²
給紙積載量	最大 30 mm	最大 105 mm	最大 500 mm
処理速度	A4 二つ折 280 枚/分	A4 二つ折 390 枚/分	A4 二つ折 500 枚/分
折りストッパー位置調整	折り位置LED表示による手動調整	自動	自動

Horizon

www.horizon.co.jp

株式会社 **ホリゾン東テック**

[本社]
〒132-8562 東京都江戸川区松江5-10-9
TEL.03(3652)7631(代) FAX.03(3652)8083

[東北営業所]
〒984-0002 仙台市若林区卸町東1-7-31
TEL.022(782)2821(代) FAX.022(782)3068

株式会社 **ホリゾン西コンサル**

[本社]
〒601-8206 京都市南区久世大数町510
TEL.075(933)3060(代) FAX.075(933)4025

[九州営業所]
〒813-0034 福岡市東区多の津4-12-17
TEL.092(626)8111(代) FAX.092(626)8112

お求めご相談は信用とサービスの当店へ。